



# Dufour Holland



noordschans - postbus 39 — 4790 AA klundert — tel. 01682 - 3550

**wie alles meerekent  
kiest Dufour!**

# Dufour 31



prijslijst per 15-8-1981

DUFOUR 31 met VOLVO MD 7 13 pk dieselmotor in standaarduitvoering		f 112.900,--
VOLVO MD11 25 pk diesel meerprijs		f 3.010,--
motorsailer-versie		op aanvraag
instrumentenconsole		f 190,--
high aspect fok	20,0 m2	f 1.274,--
fok II	14,5 m2	f 960,--
spinnaker radiaal	70,0 m2	f 1.980,--
halfwinder radiaal	64,0 m2	f 1.812,--
spinnakeruitrusting: spival met lier, 2 schoten met blokken, lierslinger, 2 klemmen.		f 890,--
2 spinnakerschootlieren		f 1.020,--
houder voor lierslinger aan mast		f 35,--
teak op kuipbanken		f 780,--
sprayhood wit bisonyl		f 780,--
Telstar kussens Manhattan meerprijs		f 760,--
zwemtrap rvs		f 425,--
grootzeilhuik wit katoen		f 230,--
bar- boekenplank		f 760,--
2e accu met diode		f 720,--
stuurwiel Whitlock met rvs cardan		f 3.870,--
teak dek		op aanvraag

prijzen zijn inclusief montage en 18% b.t.w. en alleen van kracht als desbetreffende onderdelen tegelijkertijd met het schip besteld worden.

prijswijzigingen voorbehouden.

DUFOUR DEALERS: Jachtwerf Oostwatering, Veere	tel. 01181-665
Henk Schraa Watersport, Zwartsluis	tel. 05208-67307
Dufour Muiden, Muiden	tel. 02942-1334

DU/COUT 11

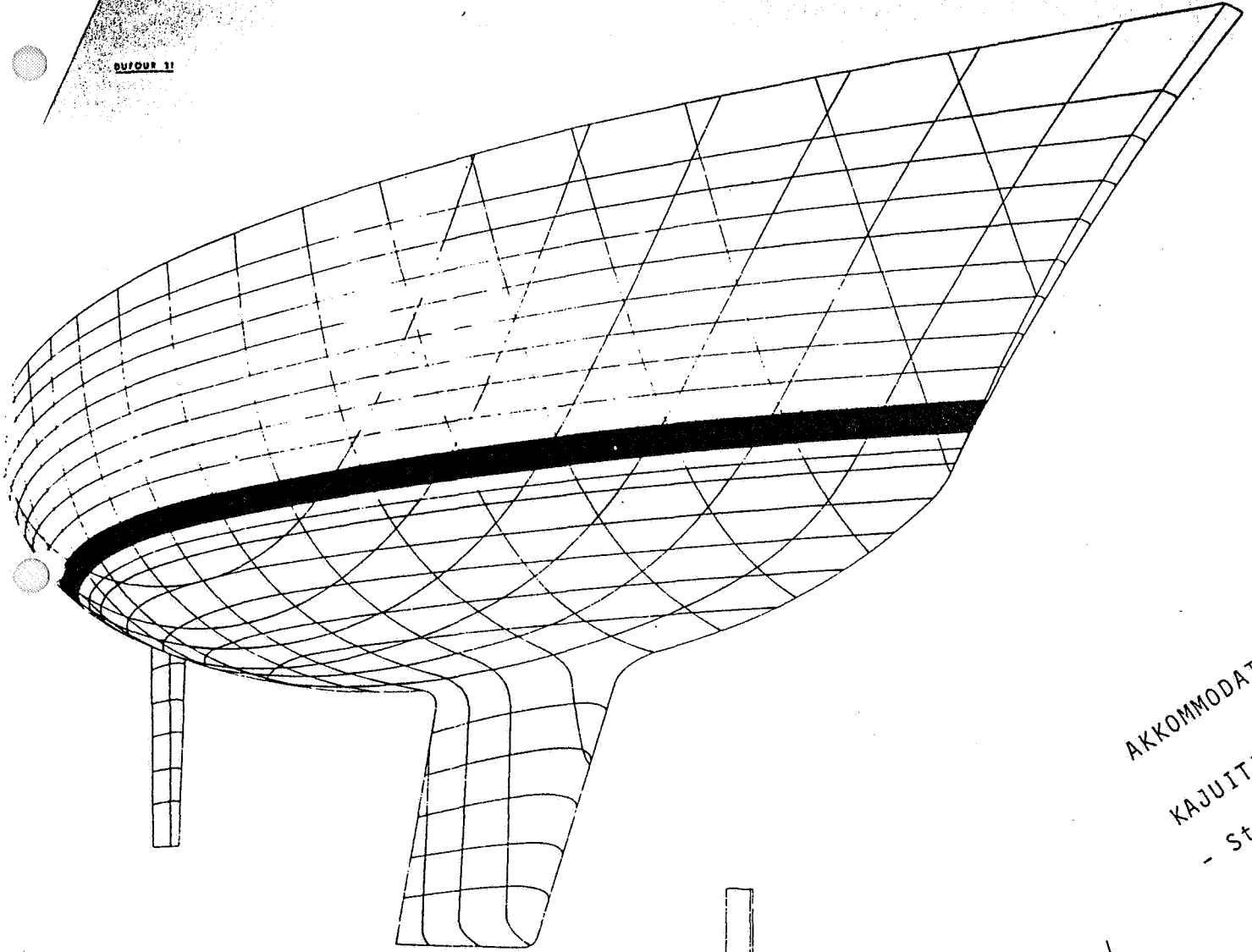

AKKOMMODATIE  
KAJUITINDE  
- Stuurb  
• Ke  
• e

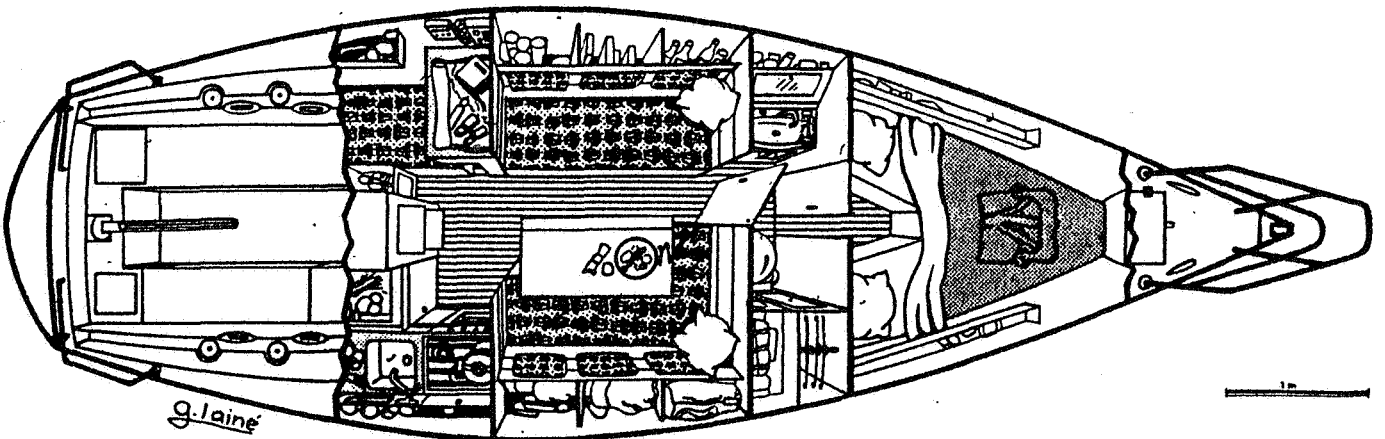
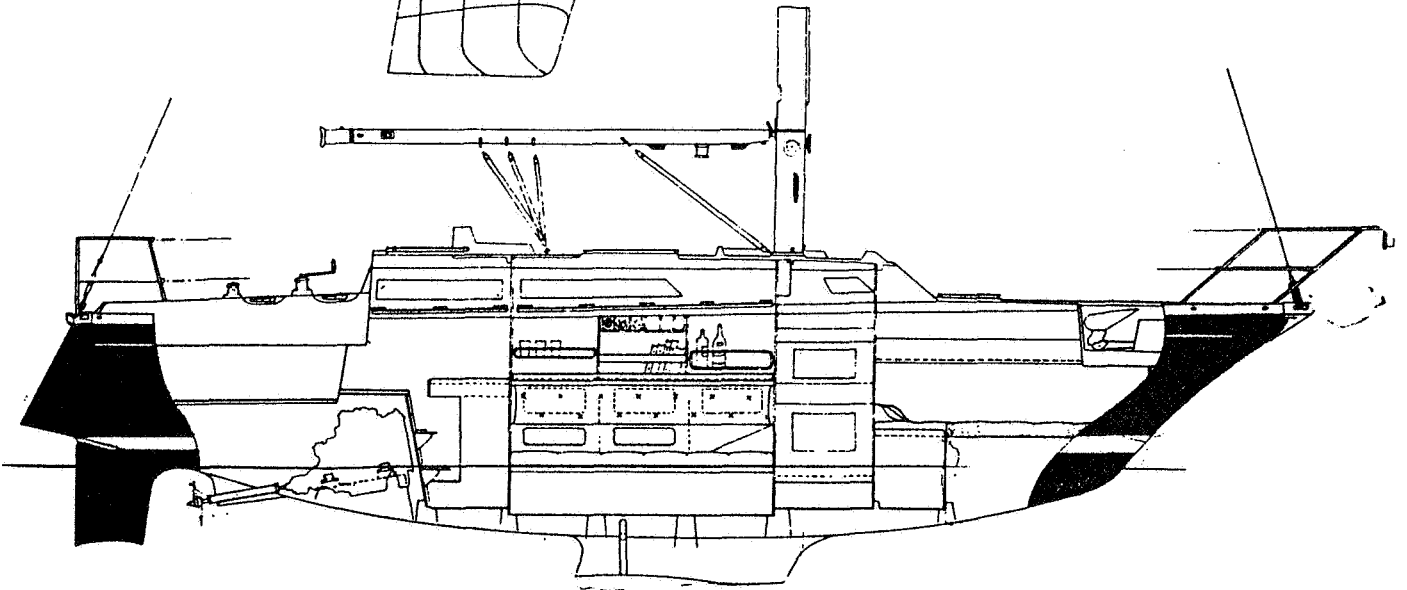

g.lainé

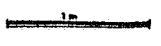

## D U F O U R 3 1

ONTWERP MICHEL DUFOUR

KONSTRUKTIE Romp : polyester, dubbelschalig  
 Dek : sandwich konstruktie van polyester en balsahout  
 Beslag: roestvrij staal

KLEUR Dek. : gebroken wit X  
 Romp : wit  
 Extra : vermiljoenrood

AFMETINGEN L.O.A. 9,40 m  
 L.W.L. 7,00 m  
 Breedte 3,20 m  
 Diepgang 1,45 m of 1,74 m  
 Ballast 1.650 kg  
 Waterverplaatsing 4.350 kg  
 Masthoogte ca. 13,20 m

Stahoogte  
 . hoofdkajuit 1,90 m  
 . toilet 1,85 m  
 . voorkajuit 1,85 m

Grootzeil 51,50 { 18,10 m  
 Genua medium { 33,40 m  
 Fok I (II) 23,30 m (14,50 m)  
 Stormfok 6,80 m  
 High Aspect 20,00 m ± 1300  
 Aantal kooien 6

MOTOREN	Vermogen	Snelheid	Gewicht
Volvo diesel MD7 met alternator	<u>13 pk</u>	6 knopen	160 kg
Volvo diesel MD11C met alternator	<u>23 pk</u>	6,5 knopen	230 kg

Dit schip is goedgekeurd door de Franse Veiligheidskommissie voor de zeevaart.

## BESCHRIJVING EN INVENTARIS

### DEKBESLAG:

- aluminium boegbeslag met 2 klampen en kettingrol
- r.v.s. voorpreekstoel
- dubbele zeerailing met r.v.s. scepters
- 2 klampen voor landvasten op voordek
- ankerbak
- 2 Plastimo luchthappers
- 1 Goyot luik in toiletruimte
- 1 Goyot luik in hoofdkajuit
- 2 handgrepen uitgevoerd in teak
- 2 aluminium fokkeschootrails met blokken
- 2 aluminium grootschootrails met blokken; Lewmar no. 5 winch en klampen
- 2 fokkeschoot winches Lewmar 40 (of soortgelijke) met klamp
- 2 winch-handle houders
- zelflozende kuip
- zeilbergplaats met toegang vanuit de cockpit
- helmstok met verlengstuk
- bergplaats in het achterschip
- 2 klampen voor landvasten op achterdek
- r.v.s. achterpreekstoel met opening en bevestigingspunt voor reddingsboei
- navigatieverlichting op voor- en achterpreekstoel en mast
- 2 vuldoppen voor water- en brandstoftank

### STAAND EN LOPEND WANT:

Het staand want is geaard naar de kiel

- geanodiseerde aluminium mast met schuim bekleed met vallen door mast en vaantje *ℓ*
- 1 Lewmar no. 8 winch voor fokkeval
- 1 Lewmar no. 8 winch voor grootzeilval
- 2 winch-handles
- Terylene vallen voor fok en grootzeil
- Terylene val voor spinnaker
- Terylene grootzeil- en fokkeschoten
- Terylene op- en neerhouder voor spinnakerboom met beslag
- spinnakerboom mastbeslag
- spinnakerboom rails met slede
- Terylene vlaggelijn *9*
- kraanlijn
- toplicht, stoomlicht
- aluminium giek met snelreefinrichting inclusief winch op giek
- kicking-strap
- staand want gemaakt van r.v.s. met aangepaste terminals en r.v.s. wantspanners

Alle blokken zijn van Tufnol en r.v.s.

Sluitingen zijn in r.v.s.

Al het lopend want is van Terylene

## AKKOMMODATIE

## KAJUITINDELING:

## - Stuurboordzijde (pantry):

- . kooktoestel met twee branders, kardanisch opgehangen en gescheiden, 3 kg campinggas tank
- . r.v.s. wasbak met kraan en voetpomp
- . bergruimte onder het fornuis
- . kommaliewant bevattende: 12 borden  
8 bekers  
6 lepels, messen en vorken van r.v.s.
- . koelbox (120 liter)
- . stofverzamelbakje in de vloer
- . veiligheidsband voor de kok(kin)

## - Bakboordzijde (navigatiehoek):

- . kaartentafel met bergplaats voor de zeekaarten
- . legkast onder de kaartentafel
- . antenne aansluiting voor radio ontvanger
- . bergkastjes
- . elektrisch bedieningspaneel voor boordverlichting
- . 12 V/90 amp/h akku met hoofdschakelaar, die tevens de motorkamer ventilator controleert
- . 50 liter r.v.s. brandstof tank

## - Stuurboordzijde (hoofdkajuit):

- . L-vormige bank die in tweepersoons kooi kan worden veranderd
- . af te sluiten kastjes achter rugleuning
- . open kastjes op kooi niveau
- . flessenrek onder kooi

## - Bakboordzijde (hoofdkajuit):

- . een kooi
- . afsluitbare kastjes achter rugleuning
- . open kastjes op kooi niveau
- . eettafel met uitklapbare bladen
- . hangkast met planken
- . raam in kajuitdak

## - Voorpiek:

- . twee kooien te veranderen in tweepersoons kooi
- . bergruimte onder de kooien
- . planken
- . 130 liter rubber watertank

## - Toiletruimte:

- . deur die het toiletcompartment afsluit van de hoofdkajuit
- . schuifdeur die het toiletcompartment afsluit van de voorpiek
- . wasbak met voetpomp, spiegel en plank
- . legkast voor toiletbenodigdheden
- . hangkast

## ELEKTRISCHE INSTALLATIE:

- 3 neon buisjes voor keuken, kajuit en toiletcompartment
- verstelbare lamp voor kaartentafel
- lamp in de motorkamer
- lampen boven de kooien

## DE MOTOR:

De motorkamer is geluidsisolerend en elektrisch geventileerd en van twee zijden toegankelijk.

De brandstoftank is van r.v.s. en heeft een capaciteit van 50 liter wat goed is voor ongeveer 30 uur varen.

De schroef is van brons, de as van r.v.s. en de geluiddemper eveneens van r.v.s.

Het bedieningspaneel van de motor bevat een controlemeter voor laadpercentage van de batterij en een brandstofmeter.

De boot wordt opgeleverd met een gereedschappenset voor de motor.

## DIVERSEN:

- reddingsboei, hoefijzervormig
- lenspomp in de kuip
- brandblusser
- anker van 25 kg met ketting van 15 m lang, 8 mm Ø
- nylon ankerlijn van 30 m lang, 14 mm Ø
- 2 landvasten van 15 m lang, 12 mm Ø
- 3 stootkussens
- waterlijn

Michel Dufour S.A. behoudt zich het recht voor hierin wijzigingen aan te brengen. Deze lijst dient niet als een bindend kontrakt opgevat te worden.